

El món de la mort entre els segles XIII i XIX al convent de predicadors de Santa Caterina de Barcelona

Jordi Aguelo Mas i Josefa Huertas Arroyo

joragumas@mixmail.com / jhuertas@hotmail.com

Presentació

El present article té per objectiu presentar els resultats de l'estudi dels canvis que es produeixen en les pràctiques d'enterrament, entre els segles XIII i XIX, així com les seves motivacions. La finalitat d'aquest treball és apropar-nos a l'evolució del fet de la mort, tant pel que fa als costums funeraris existents al llarg de l'època medieval i moderna, com pel que fa a l'organització de l'espai conventual i la inserció en aquest espai de les diferents necròpolis documentades en el marc de funcionament del convent de predicadors de Santa Caterina de Barcelona. Finalment s'exposa una proposta cronoevolutiva de les diferents tombes documentades, així com els factors que motiven aquests canvis.

Introducció

El convent de Santa Caterina pertanyia a l'orde de Predicadors, també coneguts com a dominics, i estava situat entre els barris de Sant Pere i Ribera de Barcelona. Aquest va ocupar un gran solar a la zona final de l'actual avinguda de Francesc Cambó. Els Predicadors hi van arribar el 1223 i poc després, cap al 1243, van començar a construir un gran conjunt arquitectònic amb totes les dependències necessàries per a la vida en comunitat, que va perviure, amb diverses reformes, fins al 1835, quan va ser desamortitzat i, més tard, enderrocat¹. Posteriorment, part del seu solar va ser ocupat per l'edifici del mercat d'Isabel II, més conegut com de Santa Caterina.

El 1999, es va començar el projecte de reforma global d'aquest mercat, cosa que va propiciar l'excavació del subsòl del solar, fruit de la qual ara presentem aquest estudi. La intervenció

arqueològica s'inclou dins d'un projecte del Servei d'Arqueologia del Museu de Història de la Ciutat de l'Institut de Cultura de Barcelona i està finançada per l'Institut de Mercats i Foment de Ciutat Vella, SA., amb el permís de la Direcció General de Patrimoni de la Generalitat de Catalunya. Els treballs arqueològics van ser adjudicats a l'empresa Codex, SCCL, Arqueologia i Patrimoni, sota la direcció tècnica dels arqueòlegs Josefa Huertas i Jordi Aguelo.

Pel que fa a l'interior del solar de l'antic convent de Santa Caterina, constatem la funció d'aquest espai com a lloc d'enterrament ja en època prehistòrica, així com la tradició que es dona des de l'antiguitat tardana fins al segle XIX, de diferents rituals i creences associats, segons l'època a la qual corresponguin. Tanmateix, en aquest treball ens limitarem a tractar, tal com hem dit, el període en què aquest solar fou ocupat pel convent de Predicadors, és a dir, del segle XIII al XIX.

El món de la mort en època medieval i moderna

Abans de començar a centrar-nos en l'excavació que ens ocupa, hem trobat convenient recollir les informacions aportades per d'altres autors que han tractat aquesta qüestió.

En relació amb l'època medieval, com és ben sabut, la progressiva implantació del cristianisme ens ha proporcionat diferents pràctiques d'enterrament, les quals es distribueixen bàsicament a l'entorn dels temples (a la capçalera, als peus o en els atris - claustres - que tenen a tocar), o bé en el seu interior.

Sobre la ubicació d'enterraments al voltant dels temples, cal recordar que ja abans del segle XI, es troben mencions de



Figura 1. El convent a la segona meitat del segle XIII



cementiris a la vora de les esglésies com a lloc d'enterrament habitual. Tot i així, es desconeix que aquests cementiris tinguessin una extensió precisa fins al moment de creació de les sagreres a principis del segle XI dC. Aquestes inicialment foren un espai on es gaudia d'immunitat, i aquest comprenia generalment una distància de trenta passes al voltant de l'església. Malgrat això, cal recordar que, com bé assenyala Ramon Martí (1988, p. 158), la idea d'instituir aquest espai sagrat inviolable havia estat extreta amb tota probabilitat dels *Cannones* visigòtics, en concret de les actes del concili XII de Toledo, el qual tingué lloc l'any 681. La invenció de les sagreres, segons Ramon Martí, "farà que els morts i els vius es disputin un espai restringit en macabra cohabitació i el mot *cimiterium* arribarà a convertir-se en sinònim de *sacraria*" (MARTÍ 1988, p. 160), tot i que a les sagreres, a part del cementiri, també s'hi trobava, habitualment, un espai de residència amb graners i cellers, i també hi podia haver un espai destinat al refugi de ramats.

A partir de principis del segle XII, segons Manuel Hernández Yllán, passà "a ser norma el enterramiento en los cementerios y la continuidad de los cementerios a las Iglesias. Pero la tendencia es lograr sepultura en el interior de la Iglesia misma y todavía más, hacerlas hereditarias con independencia de la jurisdicción eclesiástica; no resistiendo suficientemente la Iglesia esa tendencia y apenas insinuó su oposición" (HERNÁNDEZ 1988, p. 110).

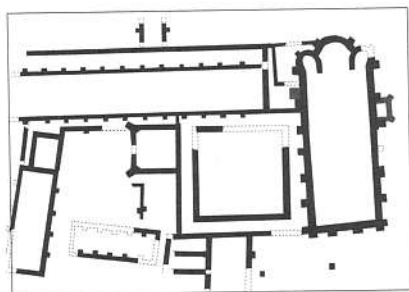
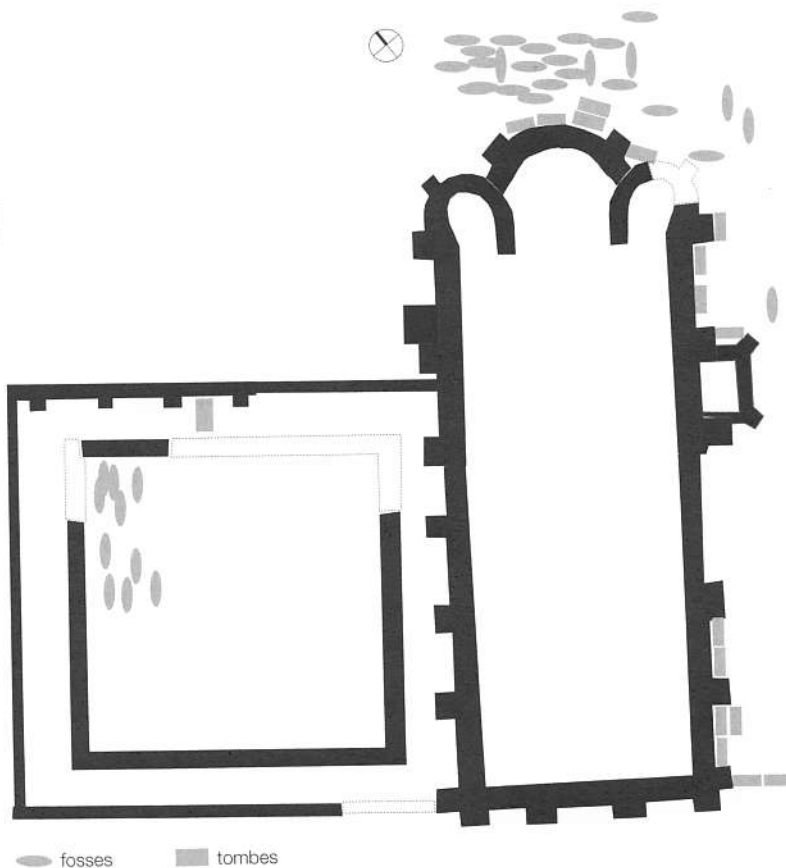
Aquest mateix autor segueix el seu estudi sobre costums i ritus funeraris a Catalunya, i assenyala que "A partir del pontificado de Gregorio IX (1227-1241), se facilitó la inhumación de los legos en los templos, siendo a partir del siglo IX el enterramiento en iglesias de obispos, abades, presbíteros, y aún laicos y lo que a partir del siglo XII se generaliza" (HERNÁNDEZ 1988, p. 111). El

costum d'enterrar a l'interior del temple, així com la col·locació d'un monument funerari, en ocasions, segons Hernández Yllán, ja tenien una llarga tradició al segle XVI i, "A pesar de las reiteradas prohibiciones dictadas por las autoridades eclesiásticas de dar sepultura en el recinto de la iglesia, esta práctica fué general hasta fines del siglo XVIII" (HERNÁNDEZ 1988, p. 114).

Cal recordar que aquesta pràctica comportava, per a parròquies, canòniques i monestirs, importants ingressos, com bé ho il·lustra la polèmica suscitada entre el convent de Santa Caterina i Arnau Roger, generada amb motiu del testament de Sibil·la, comtessa del Pallars, i senyora que havia estat dels castells de Cervelló, Gèlida i Molins de Rei. Aquesta establí que fossin entregats 6000 sous barcelonesos als frares predicadors, amb la finalitat que es construís la seva sepultura a l'església del convent de Santa Caterina, i es celebrassin 12 aniversaris per a l'etern descans de la seva ànima. D'aquesta quantitat, l'esmentada comtessa ja havia fet donació, *inter vivos*, d'una part, però el seu hereu, Arnau Roger, es negà a entregar la part que faltava, malgrat que així ho havia ordenat Sibil·la en el seu testament. El cas es resolgué amb la intervenció d'Alfons el Benigne, el 4 de juliol de 1334, moment en el qual manà al veguer de Barcelona que obligués el senyor de Pallars a pagar allò que devia als frares de l'orde de Predicadors (MUTGÉ 1987, p. 253).

Tanmateix, les polèmiques per percebre els ingressos que comportaven els enterraments no eren nous. Així, en el moment d'instal·lar-se els dominics en el solar que ha estat objecte d'aquesta excavació, cal advertir que hom no s'hi podia enterrar si

1 Sobre aquest conjunt conventual, així com per a les seves diferents reformes, remetem als diferents treballs publicats anteriorment.

Tipologia bàsica

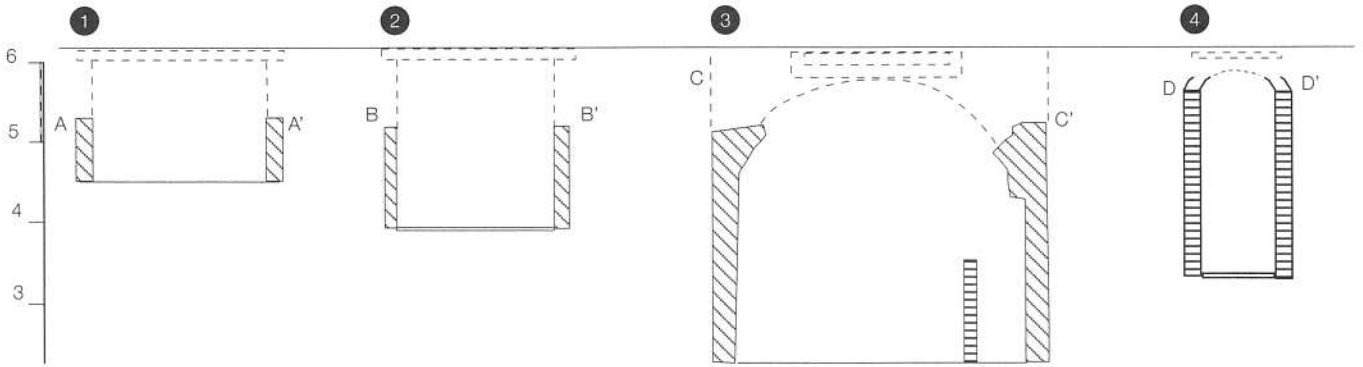
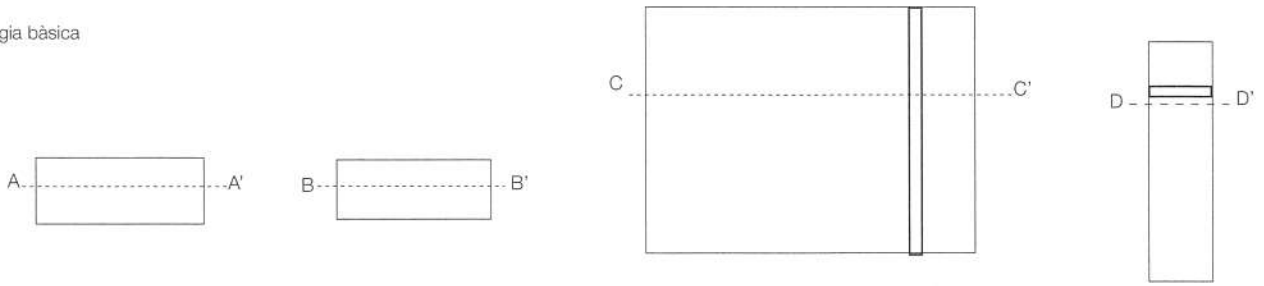

Tipus de parament

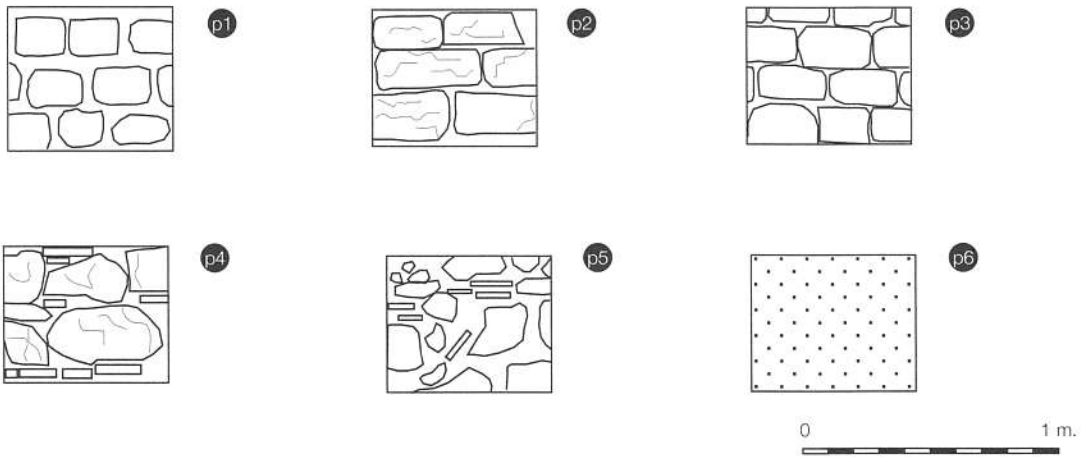

Grups



Figura 2. Tipologia bàsica, tipus de parament i agrupacions de tombes

no es pertanyia a la pròpia comunitat. La raó és que la població inicialment no es podia enterrar en els convents de mendicants, per no perjudicar els interessos econòmics de parròquies i canòniques, les quals, de bon principi no veieren amb bons ulls la instal·lació dels convents mendicants a la ciutat. Aquesta restricció, però, ben aviat canvià, ja que a mitjan segle XIII documentem la donació d'una terra amb la finalitat de ser destinada a cementiri, feta per Berenguer de Palau en 1252, a favor del convent de Santa Caterina de Barcelona. Aquesta referència prové d'un manuscrit del convent citat pel canonge Barraquer, en el qual també es diu que setanta anys més tard, concretament el 1320, Sibil·la, muller de Pere Clascar, amb consentiment del seu marit, vengué al prior de Santa Caterina, Bernat Puigercós, i al convent, un espai de terra en franc alou que tenia entre el seu hort i el convent, prop de l'església, contigu al terreny que fou de Berenguer de Palau. Aquest espai fou tancat per parets i una altra part per un carrer que assenyala el convent. Tot seguit, segons el manuscrit esmentat "Comensá la pietat dels fiels á adornar dit cementir ab magnificas sepulturas á vista de lo que se animá lo Convent á cubrir lo voltant del cementiri ab voltas cubiertas ab molta perfecció formant un claustro que servia per la decencia de las sepulturas y junta-ment per fer las professons los dimuenges ó altres festes segons acostuma aquest Convent, y á imitació de la capella de N^a S^a de Misericordia erigida per Bernat Olceto antes de 1265, que era ahont es ara la capella de Sant Ramon, altres devots erigiren tambe altres capellas al rededor del cementiri [...]" (BARRAQUER 1906b, p. 9).

Tornant a Hernández Yllán, "*Fernández de Velasco cita a Bernad en una mención curiosa respecto a Francia y que no se sabe si hay antecedentes entre nosotros; el enterramiento SUB STILLICIDIO, es decir, externo, bajo el alero que vierte las aguas de lluvia en el atrio de las iglesias [...] Según la explicación, se relaciona el hecho con la liturgia. Hasta el siglo XIII no se practicaba la aspersión de agua bendita, y los MURIENTES, que atribuían esa cualidad a las que se deslizaban de los tejados de las iglesias, procuraban que su tumba se emplazara en la zona sobre la que dichas aguas se vertieran. Al iniciarse la práctica de las aspersiones, desaparece el afán de enterrar SUB STILLICIDIO, que en adelante solo lo practican algunos arquitectos*" (HERNÁNDEZ 1988, p. 111).

Un altre aspecte a tenir en consideració és que, segons Miquel Bosch Sagristá, redactor del *Llibre de las sepulturas que son en la Iglesia del Convent de Sta. Catharina Verge, y Martyr de Barcelona, del Orde de Predicadors, fet lo Any 1764*, Clement VIII, l'any 1612, expedí un decret en què manava: que qualsevol persona fos enterrada sota terra "y no pogues donarseli ningun Culto, ni tenir sepulchre alt"; a excepció de les sepultures que ja tenien 50 anys de culte i veneració.

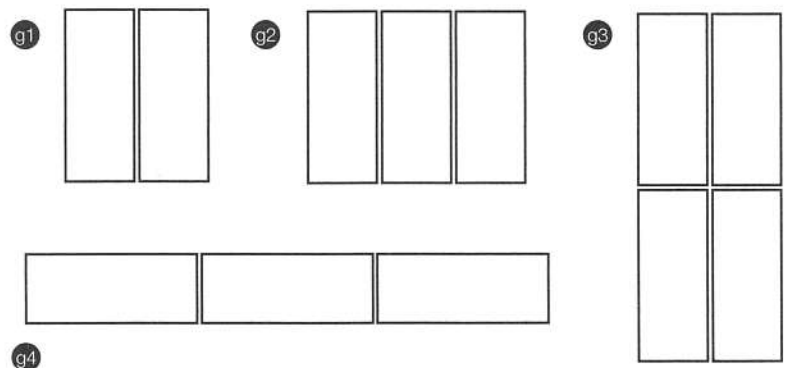
En relació amb els enterraments a l'interior de les esglésies i els claustres, segons José Luis Beltrán, "*Su condición de lugares de enterramiento humano no parece haber despertado el interés de los hombres del Antiguo Régimen como un grave problema sanitario hasta tras pasada la mitad del Setecientos*" (BELTRÁN 1996, p. 192), però a finals del segle XVIII i principis del XIX, es generà un moviment, en general a tota Europa, en contra del costum d'enterrar a les esglésies i llurs cementiris, i per tant enmig de la ciutat (HERNÁNDEZ 1988, p. 119). La conseqüència d'aquest moviment, tal com assenyala Hernández Yllán, serà la

creació del primer cementiri municipal del qual es té notícia, és a dir, d'aquell que es construí a Cartagena el 1774. La construcció de cementiris municipals es generalitzà durant el segle XIX i els antics cementiris eclesiàstics molt sovint acabaren esdevenint places públiques, com en el cas de Santa Maria del Pi o la situada davant de Santa Maria del Mar.

— El tracte als morts

Al segle XI, segons Manuel Riu (1982, p. 27-28), els cadàvers eren rentats per familiars, o per clergues, que percebien una quantitat en metàl·lic per realitzar aquest treball, després embolcallaven el difunt amb draps de lli, o bé el vestien amb un "vestit especial" per sebollir els morts, i així restava exposat a la contemplació dels familiars i amics que, abans d'enterrar-lo definitivament, el vetllaven durant tres dies, per tal que poguessin arribar els parents que vivien més lluny.

Referit a un context de cap al segle XIII, fruit de l'horror a la descomposició del cos terrenal, Huizinga, citat per Salvador Claramunt (1986-87, p. 209), descriu el costum de tallar els cadàvers de les persones principals i coure'ls, fins que la carn es despenia dels ossos. Després, els ossos nets eren enterrats solemnement en un cofre, mentre que les entranyes i la resta eren sepultats. Aquesta pràctica fou motiu de severes prohibicions per part del pontífex Bonifaci VIII (1299-1300), i per aquesta raó, a partir d'aquest moment, s'haurà d'aconseguir una dispensa papal per a aquest costum nobiliari que encara es practicarà al segle XV dC.

Pel que fa específicament a l'orde de Predicadors, cal assenyalar que les seves constitucions, redactades per Ramon de Penyaafort, consagren un capítol per tal de saber com havien d'actuar els frares enfront de la mort. Així, de la festa de Sant Denís, la qual té lloc el 9 d'octubre, fins a l'Advent, els clergues havien de recitar un salm, els capellans havien de dir tres misses i els laics 50 pàrenostres per l'aniversari dels germans. Cada germà havia d'actuar així per l'aniversari d'un germà difunt de llur convent, per al mestre de l'orde, per al prior de la seva província, per al definidor del capítol general, però també per al visitador que moria exercint la seva funció, i per als germans de les cases afectades per la visita. A cada província, s'havia de fer el mateix, per tots els germans difunts de la província. L'aniversari dels parents (pare i mare) es celebrava el tercer dia després de la Purificació de Maria, és a dir, el 2 de febrer, i els dels benefactors i els familiars el tercer dia després de la seva nativitat, és a dir, el 8 de setembre (LEMAITRE 2001, p. 125-126).

Això mateix s'expressa, tot i que amb algun afegit, a les diferents redaccions posteriors de les constitucions de l'orde de Predicadors. Entre els afegits que trobem en la redacció de 1358-1363, hi trobem que a l'aniversari dels germans s'afegeix el dels familiars rebuts per algunes cartes als benefactors de l'orde; a més beneficien alguns sufragis els electors del mestre, el *socius* del prior provincial que l'acompanya al capítol general, i s'afegeix a la mort en camí la mort durant el mateix capítol, el procurador de l'orde davant de la Cúria romana, si mort exercint el seu càrrec.... L'aniversari dels familiars és desplaçat al dia següent de la Sant Denís (9 d'octubre), i s'hi afegeix una nova commemoració general, la dels germans que descansen dins el cementiri, el dia següent de l'octava dels apòstols Pere i Pau, és a dir el 29 de juny (LEMAITRE 2001, p. 126).

D'altra part, cal tenir present que la població laica, almenys a l'època moderna, sovint era inhumada amb hàbits d'algun orde religiós. Un bon exemple d'aquesta circumstància la trobem en l'estudi de José Luis Beltrán sobre la pesta a la Barcelona en temps dels Àustria. Concretament, exemplificat en l'apartat sobre la pràctica testamentària en temps de la pesta de 1589, se'n diu que era "muy frecuente que solicitasen [es refereix als testadors] que se hiciera su entierro con el hábito de los dominicos o de los franciscanos" (BELTRÁN 1996, p. 459). Aquesta pràctica també es troba perfectament documentada en el manuscrit 1967 de l'arxiu de la Biblioteca de la Universitat de Barcelona, el qual porta per títol *Sepulturas en el convent de Santa Catalina, mr., de la present ciutat de Barcelona*. Aquest manuscrit fa referència a enterraments que eren coneguts el 1770, i inicia les referències a enterraments realitzats, des del 1592, tant a l'església com al claustre que tenia al nord-oest. Per tant, per a l'estudi arqueològic, a l'hora d'interpretar les sepultures i els seus aixovars, cal advertir que tot i que es puguin identificar elements propis de la indumentària de l'hàbit dels frares, això no sempre és indicatiu que realment es tracti d'un religiós, si ens atenem a aquest costum.

També és interessant el llibre *La vida i la mort al delta del Llobregat (segles XIV-XIX)* de Jaume Codina, en el qual centra un capítol al drap de mortalla. En aquest escrit es palesa que en els registres d'òbits santboians de finals del segle XIV el drap de lli o mortalla ja era utilitzat per cobrir i embolicar els cadàvers, costum que ja hem indicat està documentat almenys des del segle XI i que subsistí fins entrat el segle XVIII, moment en què es va imposar el ritus d'enterrar els difunts amb el seu millor vestit, cosa que significava segons Codina "la fi de l'etapa multiseular de pauperització, quan la indumentària -i en general la roba- era el bé més preciós després de l'aliment" (Codina 2002, P. 32).

Tampoc cal oblidar, tal com ho recorda Manuel Arranz, l'existència d'enterraments en coves, dels quals Arranz afirma que "la substitució dels coves -que suposem que eren de canya o vímet- per fèretres de fusta és un procés que s'inicia en el segle XVIII i no es completa fins molt avançat el segle XIX i que sembla impulsat tant per una actitud imitativa de les classes populars respecte de les classes altes, com per una atenció més gran envers les qüestions higièniques" (ARRANZ 2001, p. 11). Tanmateix, Jaume Codina, en l'estudi esmentat, elaborat bàsicament a partir de les fonts documentals de Sant Boi de Llobregat, observa que a partir del segle XVI, la caixa de morts ja es va generalitzant (CODINA 2002, p. 27).

Algunes d'aquestes dades en relació amb el tractament del difunt abans del seu enterrament, s'han pogut constatar arqueològicament. Bàsicament, s'han documentat restes, en alguns morts, de roba, que per les seves característiques podrien pertànyer a una mortalla o sudari i s'han identificat com una roba de tafetà de cànem (*cannabis sativa*). Així mateix, la localització d'un gran nombre d'agulles de cap, bàsicament a les tombes anteriors al segle XVI, permet apuntar la possibilitat d'utilització d'aquestes per subjectar la mortalla.

Finalment, cal assenyalar que en el marc de la intervenció arqueològica s'ha pogut constatar la utilització de taüts a l'hora de sepulturar els difunts. Els taüts documentats es conservaven deficientment, a causa de la humitat, i en moltes ocasions només es documenta l'empremta o la localització *in situ* de la

seva decoració metàl·lica. Quant a la seva cronologia, si bé és cert que en localitzem en alguns enterraments antics (en funció de la recuperació de claus de ferro), corresponents a enterraments datats entre els segles XIII-XV, la proporció és mínima i és a partir del segle XVI i bàsicament als segles XVII i XVIII quan se'n generalitza l'ús. En aquest moment, els taüts, documentats per la presència de fustes en descomposició, són més complexos i estan decorats amb cintes de passamaneria de fils metàl·lics i dibuixos geomètrics formats per xinxetes de bronze. Documentalment, sabem que podien estar folrats amb roba de luxe.

Quant a la fusta utilitzada per als taüts, l'anàlisi d'un d'aquests permet apuntar que es tracta d'una conífera, possiblement de la família dels *pineoide*, encara que el seu estat de conservació no permet afinar més².

El fet funerari al convent de Santa Caterina

Aquest article, com hem avançat a la presentació, se centra en el període que va del segle XIII al XIX, dins d'un context urbà i prenent com a marc un convent de l'orde mendicant dels pares predicadors (dominics). Cal notar que un factor important d'un espai com Santa Caterina és la convivència d'enterraments laics i enterraments d'individus que pertanyen a un orde religiós, i la conseqüent diferència entre les dues poblacions, fet del qual parlarem més endavant.

Per realitzar aquest estudi hem treballat els resultats de la intervenció arqueològica, així com les diferents fonts documentals, entre les quals hi ha, bàsicament, el *Llibre de las sepulturas que son en la Iglesia del Convent de Sta. Catharina Verge, y Martyr de Barcelona, del Orde de Predicadores, fet lo any 1764, per lo P. Fr. Miquel Bosch Sagristà* i el llibre de *Sepulturas en el convent de Santa Catalina, mr., de la present ciutat de Barcelona*, on es fa referència a enterraments que eren coneguts el 1770, així com també els estudis realitzats pel canonge Barraquer (1906 i 1915-1917).

Les diferents formes d'enterraments constatades en el marc de la intervenció arqueològica es poden dividir en dos grans grups: — Els ubicats directament en "terra ferma", dins una fossa simple, de les denominades de banyera, amb contenidor de caire periple o sense.

— Els ubicats en "terra ferma", a l'interior de tombes d'obra, referenciades en la documentació amb el concepte de "vas". També cal incloure en aquest grup les diferents osseres associades als diferents vasos, així com la cripta documentada.

Els dos sistemes es trien en funció de diferents necessitats i coexisteixen contemporàniament, tot i que podem constatar com els enterraments en fossa simple són molt abundants en un primer moment, entre els segles XIII-XV, i molt escassos en els segles posteriors. Per contra, les tombes d'obra, ja documentades al segle XIII, però en zones molt localitzades del convent, amb el pas dels segles aniran ocupant nous espais conventuals, cosa que com aquesta forma d'enterrament es generalitza, i desapareix la pràctica d'inhumar en fossa simple.

La utilització de tombes d'obra pot respondre a diferents factors. D'un banda a una qüestió de l'*status* social de cada un, pel prestigi que representava per al difunt i la seva família tenir una sepultura d'obra en un recinte sagrat com ara un convent.

Aquest fet comportava la necessitat de delimitar clarament quin era l'espai que li corresponia a cada tomba, i aquesta delimitació era facilitada per la construcció d'una tomba d'obra, la qual a més tenia un caràcter hereditari. És obvi, per tant, l'interès que devia generar, entre els diferents grups familiars o gremials, l'adquisició d'una tomba d'obra o vas, és a dir, la possibilitat de poder distingir el seu lloc d'enterrament del de la resta de grups familiars o gremials. Una altra qüestió és la dels membres de la comunitat de frares, ja que aquests disposaven d'espais diferenciats de la zona de necròpolis dels laics, per tal d'enterrar llurs morts, i en conseqüència no els calia fer tombes d'obra per diferenciar el lloc d'enterrament dels seus morts. D'altra banda, la construcció d'aquest tipus de tombes està motivada també per qüestions de salubritat i higiene, considerant que el costum d'inhumar en recinte sagrat en fossa simple, "Aunque muchos fueron en ataúdes de madera, otros muertos eran cubiertos, solamente con una débil capa de tierra, lo cuál por las humedades y falta de ventilación de algunas iglesias y cementerios, daba lugar a fuertes olores fétidos, aunque se continuaba paseando por los cementerios y acudiendo a rogar a las iglesias" (HERNÁNDEZ 1988, p. 119).

Cal no oblidar, a més, que els enterraments de fossa simple tenen per finalitat sepultar una persona, mentre que els vasos tenen per finalitat sepultar col·lectius, tant de tipus familiar com gremials, i que aquests enterraments col·lectius, tot i que poden arribar a ser fets en un mateix moment, normalment es realitzen en el marc de diferents generacions. El pas de la sepultura individual a la sepultura de tipus familiar o de col·lectiu social per raons d'ofici o religioses, també comporta un fet significatiu, ja que fa que s'expressi públicament la importància i l'orgull de pertinença en aquesta família o en aquest col·lectiu.

Els treballs han permès recuperar al voltant de 200 tombes construïdes, o vasos funeraris, i un centenar d'enterraments en fossa simple.

— Les necròpolis del convent i l'evolució cronotipològica de les seves tombes

La primera zona ocupada com a necròpolis és l'espai exterior de la capçalera de l'església, que reberen els dominics en el moment d'arribar en el solar que aquí estem tractant. En aquest indret només hi documentem tres fosses simples que cal datar en un context que va de 1223, moment en què arriben els predicadors, i cap a 1243, moment en què s'inicien les obres de la nova església. Molt possiblement aquestes inhumacions corresponen a diferents frares predicadors, si tenim present que inicialment els laics no es podien enterrar en els convents de mendicants.

A partir del 1243 (Fig. 1), amb motiu de les obres de la nova església, la necròpolis es degué traslladar a l'espai exterior de la nova capçalera de planta triabsidal, reproduint la situació de la necròpolis en relació amb el temple. Aquest fet tindria força sentit dins de l'evolució constructiva i funcional del conjunt monàstic, ja que no seria lògic mantenir com a lloc d'enterrament el mateix indret on es desenvolupa una important activitat constructiva, com de fet suposa l'edificació d'una nova església. La datació dels materials ceràmics recuperats i les dades documentals ens situen el moment de funcionament d'aquest espai de necròpolis entre mitjan segle XIII i la primera me-

tat del segle XIV. Aquesta zona, en aquests moments serà densament ocupada per inhumacions primàries en fossa simple o banyera, que es superposen a la zona més propera a l'absis central i se situen entre els 4,90 msnm i els 4,60 msnm.³ S'han documentat fins a un total de 30 inhumacions en posició decubitat supí amb les mans creuades a sobre de la cintura o la pelvis, orientades nord-oest/sud-est,⁴ a més de 5, amb orientació nord-est/sud-oest⁵. Cap d'aquestes presenta cap element d'aixovar. En alguns casos, s'ha conservat alguna resta de roba, possiblement pertanyent a la mortalla. Així mateix, s'ha documentat la presència d'un individu enterrat en taüt de fusta. Una primera aproximació ens permet apuntar que la pràctica totalitat són individus adults, i que possiblement aquest espai es reservà a l'enterrament dels frares de la comunitat.

A partir de 1262, moment en què els tres primers trams de l'església ja es troben construïts, segons les fonts documentals escrites, també s'observa com es comencen a construir tombes d'obra adossades a la cara exterior de la capçalera i de tot el mur sud-est de la nau, fins a arribar a la façana, on també se'n documenten. Aquestes tombes estan construïdes amb carreuó de petit format (Fig. 2, p1), i se situen de forma paral·lela al mur de tancament de l'església, aprofitant aquest com un dels seus límits. Presenten unes mides al voltant dels 2 metres de llargada i entre 60 i 80 cm d'amplada, i una fondària que no depassaria l'1,50 m (Fig. 2, 1). Tot i que en cap d'aquestes s'han recuperat restes de les inhumacions, possiblement cal relacionar aquests vasos amb les tombes de diferents famílies aristocràtiques o de patricis de la ciutat, les quals degueren pagar per disposar d'aquest espai particularitzat en el convent.

Dins d'aquest grup, encara que es troben isolades, també s'han de situar dues tombes, per situació i orientació, tot i no trobar-se arran de mur com en els altres casos.

Malauradament, la majoria d'aquestes tombes estaven amortitzades per estructures posteriors del convent i en moltes ocasions només s'han recuperat de forma molt fragmentària.

El pati del claustre, que podem situar en un context de finals del segle XIII, es construí al nord-oest de l'església com a zona de necròpolis, possiblement destinat a encabir els difunts de la comunitat de predicadors, quan la zona de l'absis ja patia una alta densitat d'inhumacions.

Aquests enterraments se situen a la zona més propera a l'angle nord del claustre. S'han localitzat fins a 10 inhumacions, que no es distribueixen de forma ordenada sinó que se superposen, i ocupen la mateixa zona de forma reiterada, cosa que evidencia un clar interès per tal de ser inhumats en aquest espai. Tots

2 El taüt del mercat de Santa Caterina (Barcelona). Julia Chinchilla. Maig 2002. A3.12.0283 (II). Escola Aiguablava.

3 La cota de circulació del convent s'estima al voltant dels 6 metres sobre el nivell del mar (msnm).

4 Cal anotar que al sud-est es trobava la via, i que segons la documentació generada a la Barcelona medieval referida en aquesta zona, la via es trobava al sud. Per tant, cal indicar la voluntat de realitzar els enterraments amb una orientació nord-sud.

5 Segurament, hauriem de dir est-oest, tenint present l'observació indicada a la nota anterior.



Figura 3. El convent als segles XIV-XV

estan orientats nord-est/sud-oest, mirant cap a l'est, i com els de l'absis no presenten cap mena d'aixovar.

Curiosament, se situen a la zona del pati més propera a la sala capitular gòtica. Un altre fet interessant és la possibilitat de relacionar aquests enterraments amb el costum de l'enterrament *sub stillicidio*, que més amunt hem esmentat, i que ens porta a plantejar per a aquestes inhumacions un context cronològic de finals del segle XIII.

En relació amb la presència de tombes d'obra en aquest claustre, s'ha documentat un únic exemple, situat al centre de la galeria paral·lela al dormitori. Està construït amb carreus de 42 x 18 cm (Fig. 2, p2) i arriba fins a una fondària d'uns dos metres. Dins dels materials recuperats, una peça ens podria aproximar al personatge enterrat en un primer moment, concretament un segell de bronze en forma de mandorla, d'entre finals del segle XIII i principis del segle XIV, propietat de Joan de Luna, canonge de Caesaraugusta.

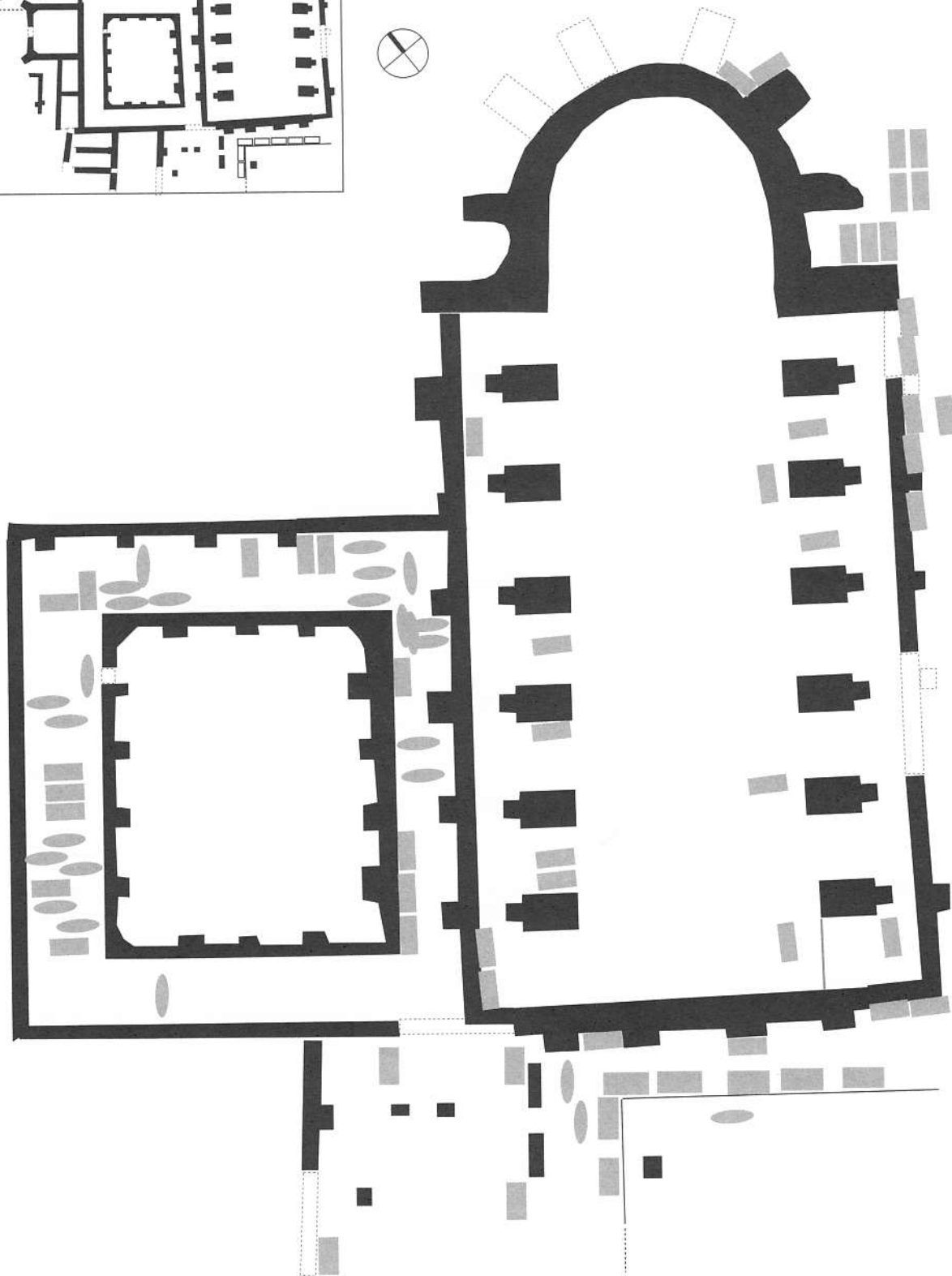
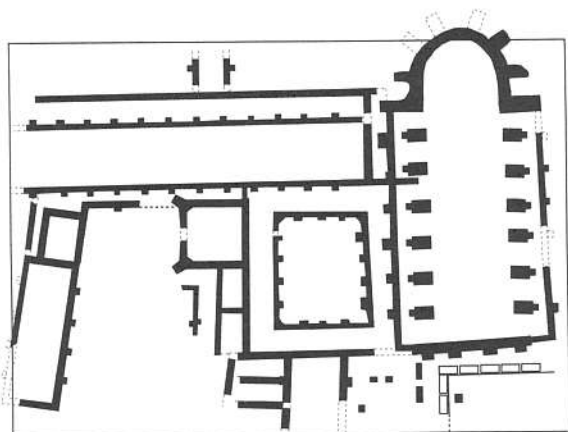
Posteriorment, en un context del segle XIV-XV (Fig. 3), en aquest mateix claustre, el subsòl de les seves galeries també serà destinat a sepulturar diferents individus, molt possiblement de la mateixa comunitat de predicadors, ja que en aquests moments la necròpolis destinada als laics sembla situar-se a tocar dels peus de l'església, a l'exterior d'aquesta. Així, s'ocupen de forma puntual, inicialment, la galeria nord-oriental (paral·lela al dormitori) i la nord-occidental (paral·lela a la sala capitular). A la primera es localitzen els enterraments a la zona on se situen les portes que comuniquen l'església amb el claustre i aquest amb el dormitori. Concretament, a la zona més propera a l'església es documenten vuit enterraments amb orientació nord-oest/sud-est, paral·lels a la galeria. A la mateixa galeria, però a la zona propera a la sala capitular, se'n localitzen 4 més que presenten les mateixes característiques. La galeria on s'ubica el capitol ha proporcionat tres enterraments, amb orientació nord-oest/sud-est.

Finalment, a partir de la segona meitat del segle XIV, o ja al segle XV, un cop ja s'ha monumentalitzat l'església, amb la construcció de diferents capelles a banda i banda de la nau, amb el conseqüent desplaçament de la galeria sud-oriental del claustre -és a dir la que estava a tocar de l'església, fet que comportà la reedificació d'aquest claustre- es començarà a enterrar també en aquesta galeria. Així, en aquesta, es documenten fins a 21 enterraments; a la galeria paral·lela al dormitori se'n documenten 2; a la galeria paral·lela a la sala capitular 6, i a la galeria paral·lela al carrer Freixures, una única fossa. Els enterraments sempre se situen en posició transversal a la galeria. Així, els de les galeries paral·leles a la nau i al capitol miren cap a l'església i els de les altres dues cap a l'est.

Pel que fa als vasos, aquests comencen a guanyar importància a partir d'aquests moments, en aquest espai, i es distribueixen a tres de les quatre galeries (la paral·lela al carrer Freixures no presenta vasos). En aquest moment es construeixen set vasos de caràcter individual i quatre grups; dos de tres tombes (Fig. 2, g2 i g4) i dos de dues tombes (Fig. 2, g1). La construcció d'aquests vasos possiblement l'hem de relacionar amb el fet que aquest claustre deixà de ser l'espai on s'enterraven els morts de la comunitat de predicadors, per tal de destinar-se a l'enterrament dels laics.

Com és ben sabut, des del primer moment les classes benestants de la ciutat expressen la seva voluntat de ser enterrats al nou convent i aporten grans deixes testamentàries per a la construcció de capelles o d'altres edificacions. Cal assenyalar que una de les aspiracions dels nobles primer, i més tard dels menestrals, era la possessió d'una sepultura particular en algun dels monestirs, convents i temples parroquials. El fet de tenir *vas propi*, tal com ho assenyala Manuel Arranz "era un element diferenciador que atorgava respectabilitat, feia impressió de riquesa i assegurava la pervivència del cognom més enllà de l'existència d'aquells que l'havien ostentat. Una lauda sepulcral en el paviment d'un claustre o d'una església constituïa un recordatori per a les generacions futures, i aquells de qui es mostrava el nom arribaven així a una tercera vida, la vida de la fama". Però com el mateix autor assenyala, la raó per la qual hom s'enterrava en un determinat lloc no es limitava al fet d'haver fet un donatiu generós, sinó que sovint hi havia uns clars vincles amb aquest lloc i es gaudia de la confiança i afecte d'aquells que el regien pel fet d'haver ostentat algun càrrec, com ara el d'obrer, d'haver construït o reparat capelles o altres dependències, de ser posseïdor de cera i objectes de culte i haver treballat retaules, cadirats o reixes (ARRANZ 2001, p. 10). Cal no oblidar que aquells que posseïen vasos eren sempre personatges benestants, posseïdors d'un important patrimoni immobiliari i reserves monetàries o fàcilment convertibles en diners comptants; és a dir, nobles i membres de l'"aristocràcia gremial". No obstant això, tampoc cal no oblidar que en època moderna tant les corporacions professionals com les congregacions de caràcter religiós assistencial sovint posseïren sepultures col·lectives dins els convents i parròquies.

Amb referència al claustre de Santa Caterina, que es localitzava al nord-oest de l'església, escrivia el canonge Barraquer el 1906, en comentar un escrit de Pi i Arimón, que "*Pi y Arimón, apoyándose en la fecha de algunos epitafios de las tumbas de su pavimento y en la de algunos sarcófagos, cree que estaba ya concluida su fábrica á principios del siglo XIV; opinión equivocada, ya que en este tiempo no había aún aparecido el adorno y esbeltez del ojival flamigero, ú ondulante, gusto que por todos lados brillaba en este claustro*" (BARRAQUER 1906b, p. 24). Si bé el canonge Barraquer tenia raó en no assignar una cronologia del segle XIV al claustre gòtic que arribà fins al darrer moment del convent de Santa Caterina, ja que aquest va ser reformat en els darrers moments del gòtic, com a conseqüència de l'edificació de les capelles laterals de l'església, l'observació de Pi i Arimón no deixa de ser prou interessant en allò que afecta no tant la cronologia del claustre com la d'alguns vasos que hi havia. No creiem pas, tot i que no es pot descartar, que calgui que "*los epitafios, con datar de época anterior, pudieron ser allá trasladados según costumbre entonces reinante de trasladar á los claustros nuevos las losas y sarcófagos antiguos*" com pretén Cayetano Barraquer, per tal d'explicar la cronologia dels epitafis d'algunes tombes, ja que de fet en aquest mateix indret, al segle XIV, tal com ho ha evidenciat la intervenció arqueològica, existia un claustre que coincidia amb el traçat de tres de les quatre galeries que arribaren fins al darrer moment. De fet, la construcció de vasos, tal com hem dit, també la tenim testimoniada al segle XIV, o fins i tot abans.

La construcció de la capçalera poligonal, possiblement en un context de mitjan segle XIV, amortitzà la zona de necròpolis associada a la capçalera triabsidal, fet que degué comportar

que la necròpolis de la comunitat, a partir d'aquest moment, es limités a les galeries del claustre del nord-est de l'església. La construcció de la línia de capelles gòtiques del carrer Colomines eliminà les tombes construïdes exteriors, adossades a la nau, fet que degué propiciar la creació d'un claustre de caràcter exclusivament funerari als peus de l'església, datat per documentació entre 1320 i 1370, i destinat a les diferents famílies aristocràtiques o dels patricis de la ciutat.

També cal assenyalar que ja des del primer moment de la construcció de la línia de capelles gòtiques es planteja la necessitat d'un canvi de l'espai d'enterrament. Així, podem veure que el mur de tancament d'aquestes està planificat per poder situar les tombes entre contraforts, possiblement amb la idea de substituir les tombes amortitzades. La cara exterior del mur i els contraforts estan acabats amb carreuons, al contrari que la cara interna acabada de forma més barroera. Així mateix, el mur que limita aquestes tombes exteriorment també està construït de forma unitària. Aquest conjunt està format per un total de 10 tombes (Fig. 2, p3).

Dins de la mateixa concepció s'han de situar dues tombes situades entre el tercer i el quart contrafort de l'absis poligonal, una entre el primer i el segon, i dos conjunts (un de dos i un altre de quatre) de tombes situats a tocar de l'absis (Fig. 2, g1 i g3).

Respecte a la zona ubicada als peus de l'església (claustre forà) s'han recuperat dues galeries definides per vuit tombes, que podria correspondre a la base d'una possible galeria porticada delimitada per la façana de l'església, on entre els seus contraforts també es documenten dues tombes. Aquestes galeries estarien ocupades per tombes construïdes i alguns enterraments en fossa, tot i que minoritaris, dels quals trobem un exemple a la zona del pati.

La galeria nord-occidental estaria delimitada per uns murs construïts en aquest moment, i definiria un espai similar a un pati on s'ubicarien algunes tombes construïdes disperses i algun enterrament en fossa amb orientació sud-oest/nord-est.⁶

Pel que fa a l'interior de l'església, es comencen a localitzar algunes tombes, a partir dels segles XIV-XV, fins a un total d'onze, repartides entre la nau i les dues línies de capelles, però encara representen un nombre insignificant respecte a les ubicades a l'exterior. Aquestes tombes s'han de relacionar també amb enterraments laics.

Als segles XV i XVI (Fig. 4) es tendeix a la pràctica desaparició dels enterraments en terra ferma de fossa simple, a excepció d'exemples molt puntuals situats a la nau, bàsicament.

D'altra banda, es continuen utilitzant els vasos construïts, i n'apareixen pocs de nova creació. A l'església, se'n documenten vint-i-un: cinc a la nau, sis a les capelles de l'Epístola i nou a les de l'Evangeli. Les noves tombes presenten unes característiques diferents de les anteriors, bàsicament són més fondes i construïdes amb carreuó, encara que comença a alternar-se amb pedres reaprofitades o simplement escairades i llosetes o maons ceràmics (Fig. 2, p4).

Al claustre es construeixen un total de tretze tombes, de les quals les cinc últimes formen un conjunt. Curiosament es conti-

na mantenint l'interès de situar-se a les galeries paral·leles a la nau i al capítol, on es concentren la majoria de les tombes.

Entre finals del segle XVI i inicis del XVII es documenta un gran canvi en el món funerari fruit de diverses reformes en el conjunt del convent. Bàsicament, hem de situar la construcció d'una nova línia de capelles adossades a les gòtiques del costat de l'Epístola (carrer Colomines), que motivaran la reforma de la façana de l'església i la desaparició del claustre forà.

La construcció de la nova línia de capelles i la capella del Santíssim Sacrament (adossada a la capçalera poligonal) provocarà l'amortització de totes les tombes adossades a la cara exterior de les capelles gòtiques i de l'absis poligonal.

Així mateix la reforma motiva un interès per modernitzar la zona ocupada pel claustre forà, que passa a ser un pòrtic amb un pati, on s'ubiquen noves dependències relacionades amb la porteria, i perden el caràcter funerari, tot i que és possible que alguna tomba continués funcionant fins a inicis del segle XVIII.

Així doncs, al llarg del segle XVII, però principalment al segle XVIII (Fig. 5), les reformes comporten una gran concentració de tombes de nova creació a l'interior de l'església, bàsicament a la zona central de la nau entre la quarta i la cinquena capella, on la majoria de les tombes s'adossen unes a les altres (Fig. 2, 2 i p5). En aquest sector trobem 28 de les 43 localitzades a la nau del temple. Aquesta concentració s'ha de relacionar amb la capella de la Verge del Roser, el culte de la qual és molt intens en aquest moment i més dins de l'àmbit de la comunitat dominica. No hem d'oblidar que el convent era la seu de la confraria del Roser a la ciutat.

A les capelles de l'Epístola es construeixen sis tombes noves, però la majoria de les noves construccions se situaven a les capelles barroques, en funció bàsicament de la construcció de l'esglesiol de Sant Raimon de Penyafort, que ocupava les primeres tres capelles gòtiques i les tres primeres barroques. Malauradament, aquestes no se situaven dins l'àmbit de l'excavació ja que es trobaven fora del mur de façana del mercat, i només se n'han recuperat tres⁷.

A les capelles de l'Evangeli se'n construeixen cinc de noves que també es concentren a la zona de la quarta i la cinquena capelles.

Al claustre, només es construeixen tres tombes noves i se'n reforma una. Totes quatre se situen a la cantonada nord del claustre, a la zona de trànsit entre aquest i el claustre construït al segle XVI. La resta de les tombes del claustre ja estaven amortitzades.

D'altra banda, Francesc Camprubí comenta que el convent de Santa Caterina fou tancat durant l'epidèmia de 1651 i així disposà davant de la porteria un reixat que seguia part de les habitacions del convent amb la finalitat d'impedir l'accés des de l'exterior als pares que anaven continuament a servir a la ciutat.

6 Posteriorment, es va excavar la plaça de Santa Caterina i es va recuperar la resta del claustre forà. Daniel Alcubierre, (2004) memòria en fase de redacció.

7 S'han documentat algunes tombes al carrer Colomines l'any 2003, en la intervenció dirigida per Daniel Alcubierre.



Figura 4. El convent al segle XVI

En aquests moments, el convent fou convertit en morberia per als religiosos de la comunitat que poguessin emmalaltir. En aquesta s'obrí una porta que comunicava amb una zona de l'hort que, prèviament beneït, serví com a camp sant als frares morts durant l'epidèmia (BELTRÁN 1996, p. 443-444). Possiblement, cal relacionar aquest camp sant amb les 5 inhumacions localitzades a la perllongació de l'avinguda Francesc Cambó, les quals es trobaven cobertes de calç i amb elements d'indumentària religiosa associats, com ara restes de rosari⁸. En relació amb l'excavació realitzada als anys 80 del segle xx a l'avinguda Francesc Cambó, no tenim constància de la presència d'aquest tipus d'enterraments.

La preocupació creixent de la societat, ja al segle XVIII, en relació amb les qüestions de salubritat i higiene, condicionaran la concepció de les noves tombes, que ara, construïdes en maçoneria, presenten una major fondària (entre 2,5 i 3 m). Així mateix, normalment, estan revestides de morter de calç, i pavimentades en lloseta ceràmica (Fig. 2, p6). Aquesta preocupació motivarà també l'aparició de les osseres associades a diferents vasos (Fig. 6), que en el cas dels de nova creació es concebran amb l'ossera en el mateix projecte de construcció (Fig. 6, 2, 3 i 4), i en el cas dels vasos preexistents se'ls afegiran en el marc de la renovació del vas (Fig. 6, 1 i 5). Cal indicar també que amb l'excavació arqueològica s'han pogut constatar diferents solucions per tal d'afegir-hi l'ossera, i també s'ha pogut constatar com alguns vasos són modificats per tal de tenir una major fondària (Fig. 6, 5); ahir algun d'aquests vasos ara seran revestits, quan originalment no ho eren.

Com a exemple d'aquest canvi de fondària podem citar el cas de l'oficial fuster Josep Lloberes, mort el 1793, el qual disposà que el seu cadàver fos enterrat a la parròquia del Pi "recomanant a dits mos marmessors me fàssian donar dotse palms de fondo a ma sepultura" (ARRANZ 2001, p. 11). Aquesta fondària, tenint present que el pam a Barcelona té un valor de 0,194375 metres (ALSINA-FELIU-MARQUET 1996, p. 188), representaria uns 2,33 metres de fondària.

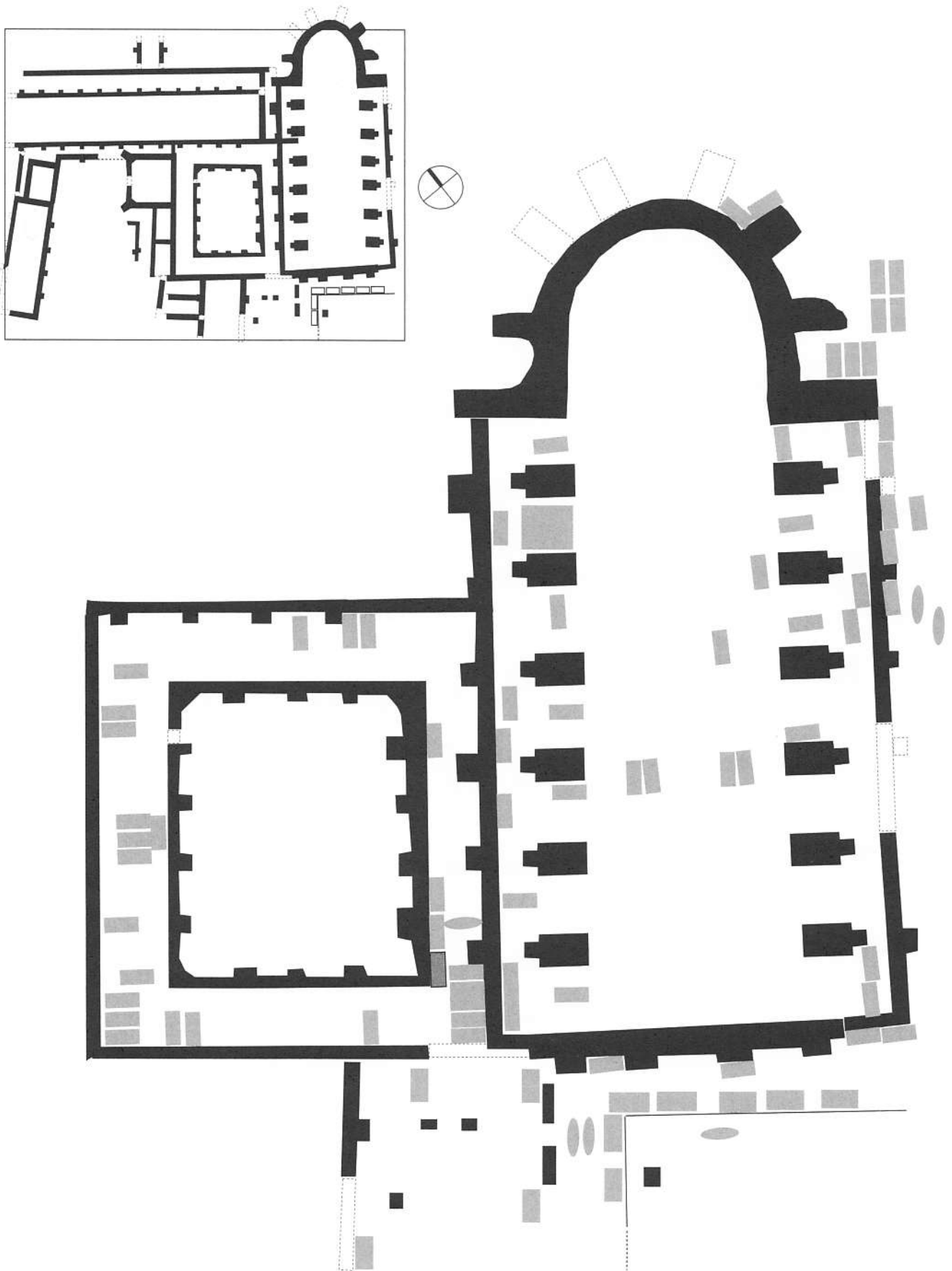
També en aquest moment, es documenta un nou tipus constructiu de tomba, el qual és de major format, amb una coberta de volta de plec de llibre (Fig. 2, 3 i 4), de les quals conservem cinc exemples. Aquestes tombes són bàsicament de grans dimensions i podrien pertànyer a col·lectius de caràcter professional o religiós.

Però la gran obra funerària d'aquest moment és la cripta dels frares (Fig. 7), situada als peus de la grada del presbiteri, data del 1793. Aquesta cripta molt probablement va substituir el vas dels religiosos que esmenta la documentació escrita a mitjan segle XVIII. És una estructura rectangular amb volta de plec de llibre i accés mitjançant unes escales centrals. Consta de dues bateries de 16 nínxols disposats en fileres de quatre, pel seu costat llarg. El nínxol 17 està situat a la paret oposada a l'escala, al terra i conserva la data de construcció "1793". A sobre d'aquest es va recuperar un relleu gòtic d'una Verge amb el Nen i dues figures d'orants als costats, reaprofitat d'algun monument funerari anterior.

L'inici del segle XIX (Fig. 8), marca el final del convent, i tot i que els vasos es continuen utilitzant és estrany de trobar-ne de nous. Cal assenyalar que la creació dels primers cementiris

municipals comportaren tot un seguit de canvis en relació amb la distribució topogràfica dels enterraments, amb el conseqüent desplaçament dels cementiris eclesiàstics, ubicats als centres urbans de les diferents viles i ciutats, cap a l'exterior d'aquests centres urbans, on s'emplaçaran els cementiris municipals. Un desplaçament, però, que en ocasions encara tardarà, i no es produirà fins ben entrat el segle XX.

Finalment, la Desamortització dels Béns Eclesiàstics de Mendizabal i el posterior enderroc del convent posaran fi al conjunt monàstic i a la llarga tradició funerària del seu recinte. Com a fet significatiu, és interessant apuntar l'edicte de l'Ajuntament de Barcelona que avisa de l'enderrocament i comina les persones amb familiars enterrats al convent a traslladar les seves despulles abans de l'enderrocament del convent. Aquest factor va condicionar la conservació de les restes *in situ* de la gran majoria de les tombes que van perviure fins al final. Així, aquestes s'han trobat, molt sovint, en el curs de l'excavació, buides i plenes de runa. D'altra banda, un altre factor que ha condicionat l'excavació és la sistemàtica recerca d'elements valuosos que es va realitzar al segle XIX i que va comportar el remenat d'algunes tombes, bàsicament les situades al claustre forà, encara que també va afectar les interiors.

— Conservació de les restes òssies i aixovars

Les restes òssies documentades als diferents vasos són escasses, si les comparem amb la gran quantitat de tombes documentades, i només una mitja dotzena de vasos permeten fer-nos una idea de com estarien ocupades.

El grau de conservació d'aquestes restes varia en funció del tipus de tomba, situació i cronologia:

D'una banda, es localitzen algunes tombes antigues de carreus amb esquelets molt ben conservats. En aquests casos es documenta una utilització successiva de la tomba. Són tombes comunitàries, familiars, on s'han recuperat restes d'individus adults i infantils. Malgrat que en algunes d'aquestes es constata la presència de claus, la tendència general no indica la utilització de taüts i podem veure com els individus infantils se situen en zones marginals de la tomba. En un únic cas s'ha constatat la presència de dos moments diferents, un més antic, caracteritzat per la disposició d'uns individus traslladats i disposats ordenadament per tipus d'ossos i, un més modern, de successives inhumacions primàries.

D'altra banda, les tombes amb acabats interiors revestits de morter de calç i paviment de ceràmica, generalment més modernes, presenten unes restes òssies deficientment conservades. En moltes ocasions els ossos han desaparegut, però aquests factors han permès la conservació de les empremtes d'alguns taüts.

D'altra banda, si bé no podem parlar d'aixovar, en el sentit estricte de la paraula, si és cert que els conjunts de materials recuperats a les tombes del convent de Santa Caterina ens permet apuntar una sèrie de dades que pensem que poden ser interessants, malgrat que com ja hem comentat anteriorment les tombes no es trobaven intactes en el moment de la intervenció arqueològica. Cal tenir present que aquestes dades no

8 Aquesta intervenció va ser dirigida per Anna Bordas, a la qual volem agrair aquesta informació (*memòria en fase de redacció*).



Figura 5. El convent al segle xviii



Figura 6. Tipologia d'osseres

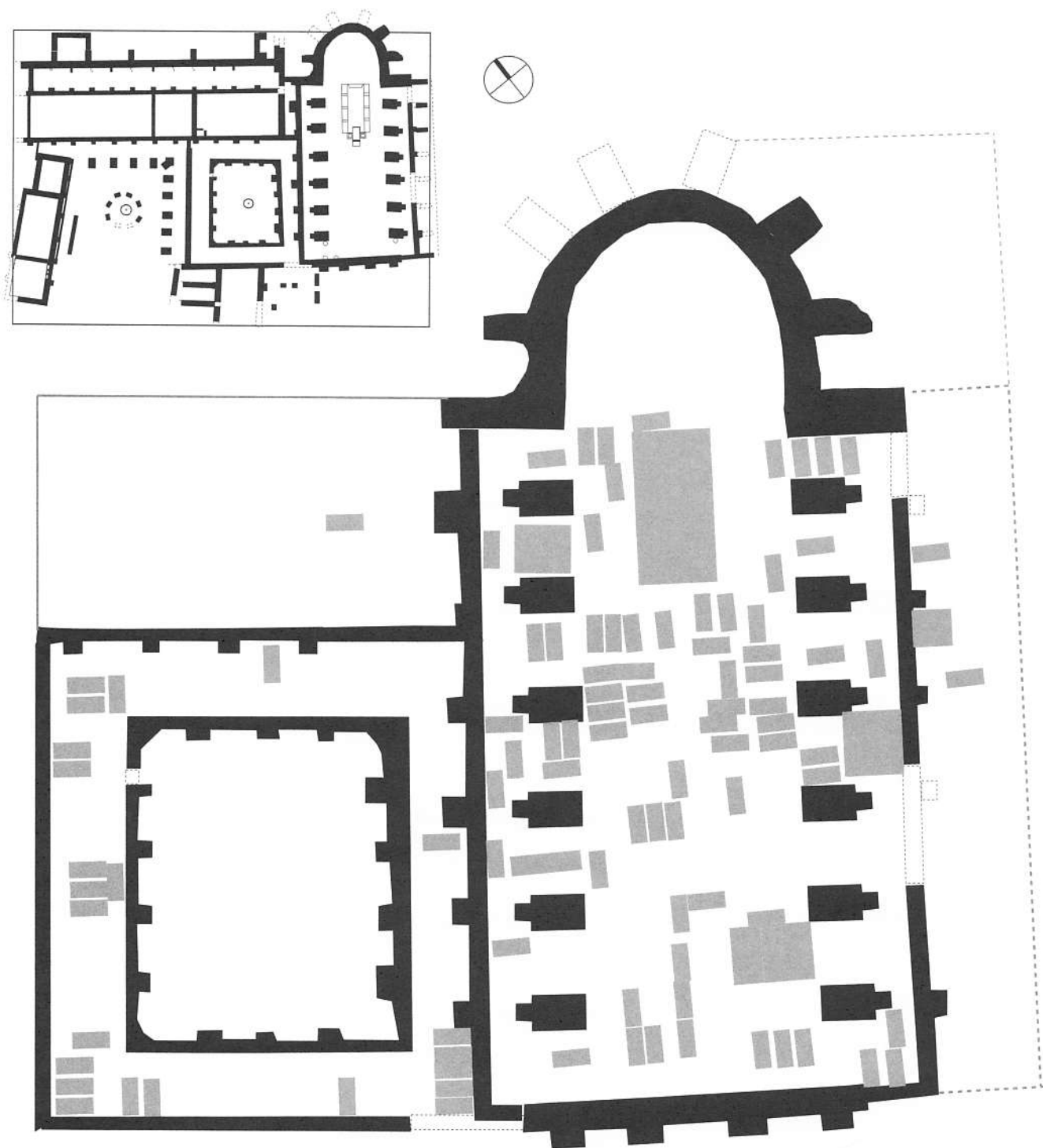

0 1 m.

Figura 7. Cripta

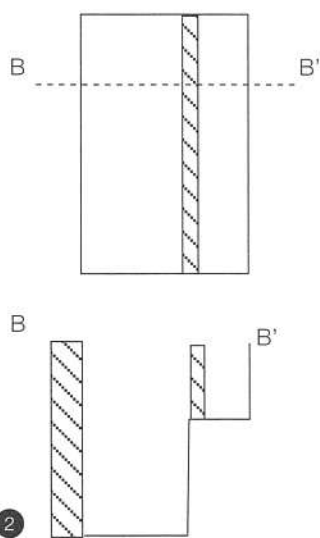
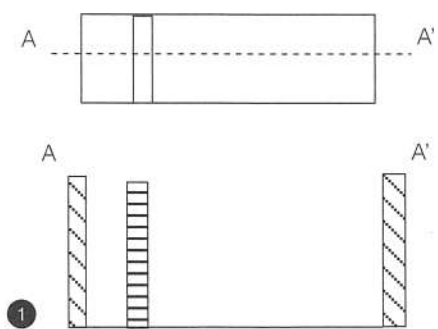
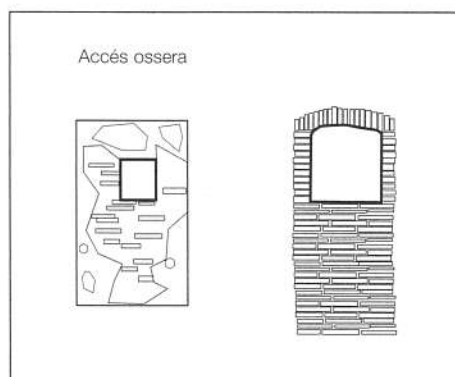
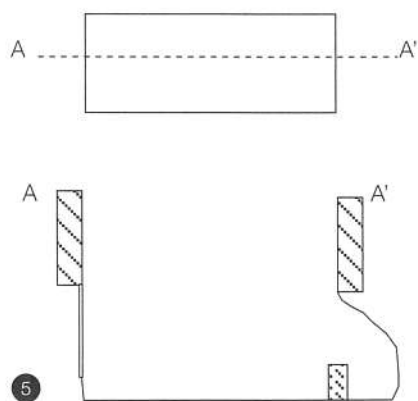
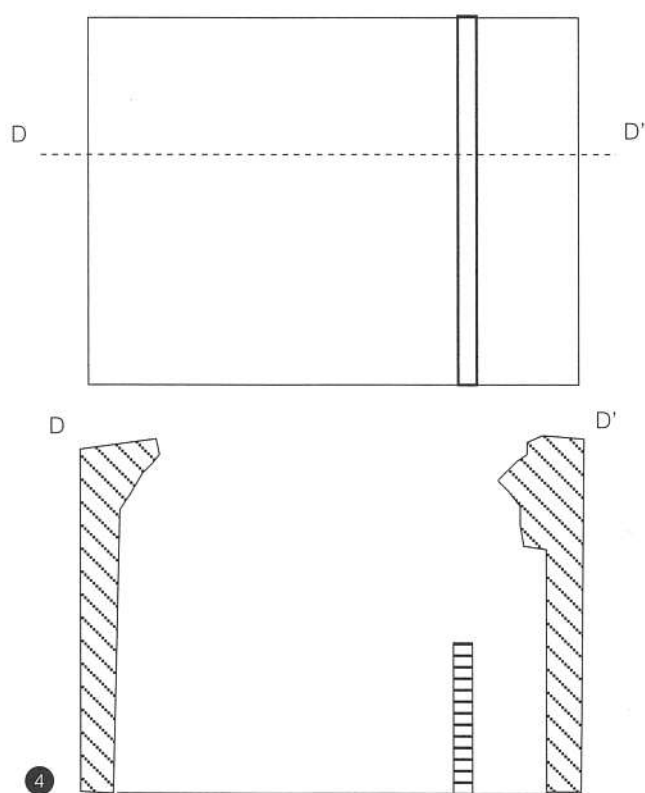
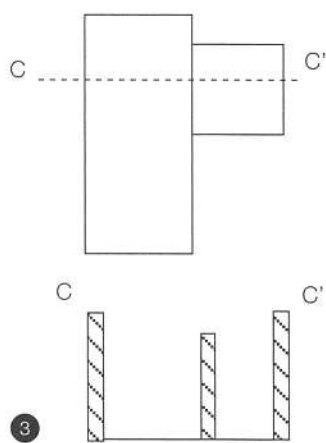
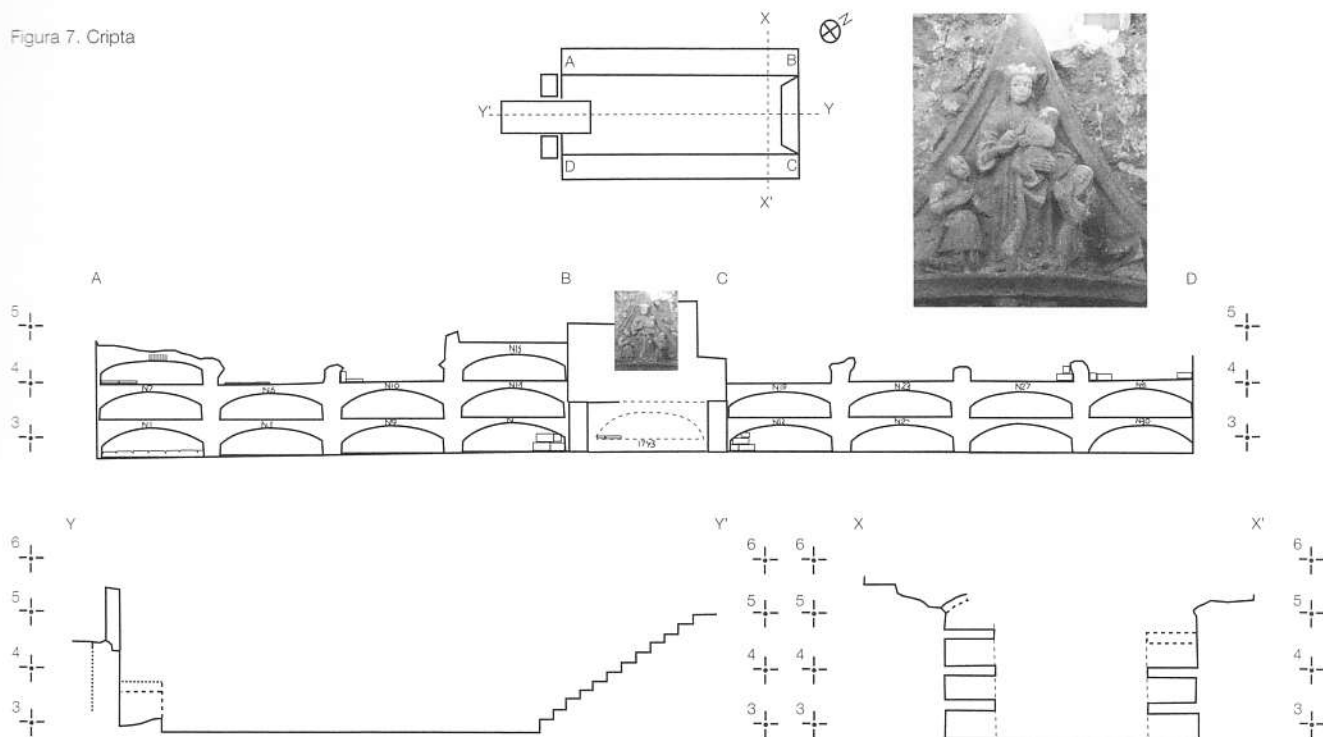

pretenen ser un estudi exhaustiu ja aquest article no té aquesta finalitat. Tanmateix hem cregut convenient fer-ne una primera aproximació.

Els elements recuperats es poden dividir en: elements d'ús personal, elements de caràcter religiós i elements diversos.

Entre aquests darrers situem alguns elements que podrien contenir un sentit simbòlic, com podrien ser els daus d'os localitzats en algunes tombes del claustre forà. Fins al moment present no coneixem paral·lels d'aquest fet, encara que podria ser possible la identificació dels daus com a element relacionat amb la passió de Crist.

Un altre fet interessant és la documentació d'algunes monedes amb una agulla de cap clavada. Aquest fet es podria relacionar amb la tradició de situar monedes a les tombes, que segons Garcia Camino (2002), podria ser la recuperació d'un ritual pagà que es va recuperar a partir de mitjan segle XIII, i perdurà fins al XV, i que s'ha de relacionar amb l'aparició del purgatori. Amb aquest ritual els familiars posaven les monedes com a símbol del preu pagat a l'església per intercedir per la salvació dels seus difunts.

En relació amb els elements de culte religiós, s'han documentat, d'una banda, creus i medalles, les primeres fetes de bronze, plata, i les segones de bronze i or, dedicades a una gran varietat de sants i diferents advocacions de la Verge. D'una altra banda, s'han recuperat rosaris fabricats en diferents materials, com ara bronze, pasta vitria, atzabeja, fusta, i llavors de *lacrima christi*. Finalment, cal esmentar també la presència d'un ex-vot de plat dedicat a Santa Llúcia.

Ja per acabar, s'ha recuperat un important conjunt d'elements d'indumentària; d'una banda, relacionats amb el vestit, com podrien ser sivelles de roba o de calçat, així com botons de diferents tipologies. I d'altra banda, de luxe o d'ornamentació com podrien ser arracades, anells, polseres, etc.

Conclusions

Durant les centúries medievals, els enterraments en fossa simple de tipus banyera són majoritaris a l'absis, al pati, i a les galeries del claustre del nord-oest de l'església, on possiblement s'enterraven els diferents membres de la comunitat de predicadors. Només hi ha un vas en una de les galeries d'aquest claustre que possiblement hem de situar el seu moment de construcció, a principis del segle XIV. Això era així perquè als frares no els calia individualitzar un espai perquè ja disposaven d'una necròpolis ben diferenciada d'on s'enterraven els laics. Els altres vasos assenyalats en aquest claustre s'han de situar a finals del segle XIV, o ja al segle XV, i és possible que la seva presència s'hagi d'associar al fet que aquest claustre deixés de funcionar com a necròpolis de la comunitat i passés a formar part d'un nou espai per construir vasos per als laics.

En aquests mateixos segles, els vasos sepulcral es documenten majoritàriament a l'exterior, al voltant i arran dels murs de l'església, així com al claustre forà, a tocar dels peus del temple, on els enterraments en fossa simple són excepcionals. Aquests vasos creiem que s'han de relacionar amb les tombes dels laics. Cal tenir present que el fet que les famílies patrícies paguessin per ser enterrades a l'espai conventual devia portar la necessitat implícita d'individualitzar aquest espai, i més si es volia fer hereditari. Per tant, calia delimitar l'espai propi de cada grup familiar. Les tom-



Figura 8. El convent al segle XIX

bes construïdes que es localitzen adossades, i al voltant del temple i aprofitant l'espai entre contraforts, devien construir-se entre el 1262, moment en què ja s'havien edificat els tres primers trams de l'església, i el 1320, moment en què el frares predicadors reberen el darrer terreny amb la finalitat d'ubicar el cementiri als peus del temple. A partir d'aquest any, els vasos es construïren a les galeries que formarien el claustre dels peus de l'església, el qual segons la documentació ja s'hauria realitzat el 1370. Cal pensar que els primers vasos construïts a l'interior de l'església deuen datar, també, del segle XIV. Tanmateix, cal assenyalar que la intervenció arqueològica ha evidenciat que són molt pocs els vasos construïts, en aquests moments, a l'interior del temple, a diferència d'allò que succeirà a les següents centúries.

A partir del segle XVI, els enterraments en fossa simple són excepcionals, i es concentren bàsicament a l'interior del temple i al claustre, situació que es mantindrà fins als darrers moments del convent, tot i que la major part dels enterraments al claustre ja es troben amortitzats el 1764, moment en què es redacta el darrer llibre de sepultures del convent.

Pel que fa a les característiques físiques dels vasos cal assenyalar que els vasos medievals són fets de carreus de petit format, i de poca fondària en relació amb els dels darrers moments. Cap d'aquests disposa d'ossera, i les seves parets no es troben revestides. El terra d'aquests vasos consisteix en el millor dels casos en una fina cap de morter.

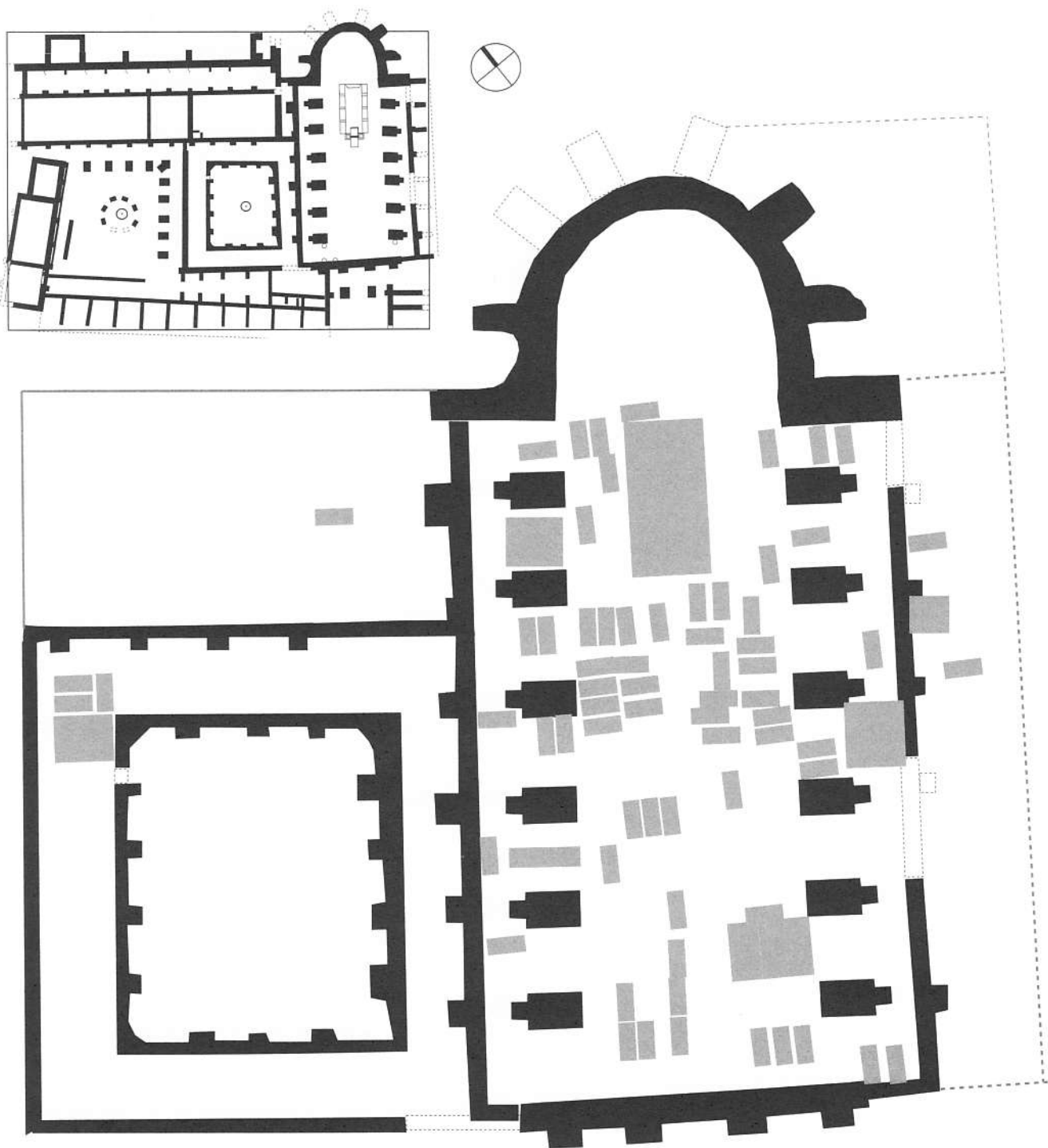
Posteriorment, els vasos guanyen en fondària i s'utilitza un carreuó de major format, i s'abandona, progressivament, l'ús del carreuó, en favor d'uns murs de maçoneria. Al segle XVIII, la preocupació per les qüestions higièniques i de salubritat portarà a revestir amb morter de calç les parets, a pavimentar amb rajoles el terra de les tombes, i a construir tombes de major fondària, i en diferents casos, amb osseres. Aquest moment coincideix en la modificació d'alguns antics vasos, encara en funcionament, els quals es fan més fondos, es revesteixen de morter, o se'ls afegeix ossera, segons els casos.

Finalment, i corresponents als darrers moments del convent, cal assenyalar també l'existència de grans vasos amb coberta de rajols o totxos, molt possiblement de finals del segle XVIII, com la cripta que es féu el 1793 als peus del presbiteri, a la qual, segons el llibre d'òbits de religiosos del convent, només s'hi enterra religiosos vinculats a l'orde de predicadors.

Amb aquest treball, centrat en l'estudi d'un exemple concret, com és el convent de Santa Caterina, dels Predicadors de Barcelona, hem volgut presentar la realitat del fet funerari en època medieval i moderna, relacionant les troballes arqueològiques i les fonts documentals, amb la voluntat d'aportar dades arqueològiques a futurs treballs de síntesi, tot i que som conscients que aquest article només s'ha de considerar un primer pas dins del complex món de la mort a la intervenció arqueològica que ens ocupa. ■

BIBLIOGRAFIA

AA.VV. (2003). *Arts funéraires et décors de la vie. Normandie XII^e-XVI^e siècle*, ed. Publicacions du CRAHM.

AGUELO, J.; HUERTAS, J. (2002). *El convent de Santa Caterina de Barcelona*. L'art gòtic a Catalunya, Enciclopèdia Catalana, Barcelona.

— (2003a). «Un conjunt de materials ceràmics del segle XV del Convent de Santa Caterina de Barcelona». A: *Actes de II Congrés d'Arqueologia Medieval i Moderna a Catalunya*, Sant Cugat del Vallés, abril del 2002, ACRAM, Ajuntament de St. Cugat.

— (2003b). «Les polseres de vidre del convent de Santa Caterina de Barcelona». A: *Actes de II Congrés d'Arqueologia Medieval i Moderna a Catalunya*, Sant Cugat del Vallés, abril del 2002, ACRAM, Ajuntament de St. Cugat.

— (en premsa). «La intervenció al solar del Mercat de Santa Caterina». A: *Jornades d'arqueologia de les comarques de Barcelona*. 2003, Sant Boi de Llobregat, 17 i 18 d'octubre de 2003.

AGUELO, J.; HUERTAS, J.; PUIG, F. (2003). «El convent de Santa Caterina de Barcelona». A: *Actes*

de II Congrés d'Arqueologia Medieval i Moderna a Catalunya, Sant Cugat del Vallés, abril del 2002, ACRAM, Ajuntament de St. Cugat.

— (en premsa) «El convent de Santa Caterina de Barcelona». A: *Tribuna d'arqueologia 2001-2002*.

ARRANZ, M. (2001). *La menestralia de Barcelona al segle XVII*. BCN, biblioteca Històrica, número 7, Enciclopèdia catalana, Barcelona.

BARRAQUER, C. (1906). *Les cases de religiosos en Catalunya durante el primer tercio del siglo XIX*. Volum II, Barcelona.

BARRAQUER, C. (1915-1917). *Les cases de religiosos en Catalunya durante la primera mitad del siglo XIX*, Barcelona.

BASSEGODA, J. (1972). «El convento de Santa Catalina de Barcelona de la Orden de Predicadores», *De re restauratoria*, vol. 1.

CARRERAS, F. (1916) *Geografia general de Catalunya. La ciutat de Barcelona*, Barcelona.

CASADEMUNT, A. (1886). *Santa Catalina. Recopilación y ampliación de los borradores de la iglesia y claustro del derruido convento de Padres Dominicos de Barcelona*, Barcelona.

DIAGO, F. (1599). *Historia de la provincia de Aragon de la orden de predicadores desde su origen y principio hasta el año mil y seisciento*, Barcelona.

GARCIA CAMINO, I. (2002). *Arqueología y doblamiento en Bizcaia, siglos VI-XII. La configuración de la sociedad feudal*.

LEMAITRE, J.L. (2001). «Mort et sépulture des prieurs de la première province de Provence d'après Bernard Gui», *Cahiers de Fanjeaux* num. 36, p. 123-198.

MUTGE VIVES, J. (1987). *La ciudad de Barcelona durante el reinado de Alfonso el Benigno (1327-1336)*, ed. CSIC, Madrid-Barcelona. ■